

# Organizer & Accessoires **Select+**

Ein Plus für Ihr individuelles Duscherlebnis



## Select+ Organizer Alles in bester Ordnung



HÜPPE Select+  
in der Black Edition

Die vielseitigen Accessoires von HÜPPE Select+ sind ein echtes Plus für Ihren Duschkomfort und setzen starke optische Akzente. Sie überzeugen funktional durch eine einfache Montage ohne Bohren, höchste Flexibilität und eine leichte Reinigung.



**Select+ Shelf**  
2 in 1 Handtuchhalter und Ablage - innen, flächenbündig



**Select+ Hook**  
Aufhänger, stufenlos höhenverstellbar



**Select+ Drybox**  
Aufbewahrung und Schutz vor Schaum und Spritzwasser



**Select+ Shower Board**  
2 in 1 Handtuchhalter und Ablage - universell nachrüstbar für alle alleinstehenden Seitenwände mit 6/8 mm Glasstärke



**Select+ Mirror**  
Beweglicher Spiegel



**Select+ Tablet**  
Designablage



**Select+ Wiper**  
Handwischer

## Select+ Wandhalterung Praktisch für Ihren Geschmack

### Ein vielseitiges System im Überblick

- Befestigung an der Select+ Wandhalterung oder zusammen mit dem EasyStyle Select+ Aufnahmeprofil
- Die Montage erfolgt schnell und einfach ohne Bohren
- Die jeweiligen Komponenten sind variabel in der Montagehöhe einstellbar
- Leichte Reinigung aufgrund des planen Designs
- Die Accessoires können beliebig kombiniert und ergänzt werden
- HÜPPE Select+ ist in den Farben Silber matt, Black Edition und White Edition erhältlich

### Das Select+ Wandleisten Kit

Mit dem Select+ Wandleisten Kit lassen sich Produkte aus anderen HÜPPE Serien zu einem einzigartigen und praktischen Ablagesystem erweitern. Das Select+ Kit wird zusätzlich zur Duschtrennung bestellt und beinhaltet das innovative Select+ Wandprofil mit Kanalführung, alle notwendigen Dicht- bzw. Kederleisten sowie das Cover Profil zum Abdecken des Kanalsystems.

### Voraussetzungen und was Sie benötigen

1. Sie verfügen über eine der folgenden Seitenwände oder Türvariante der entsprechenden Serie:
  - Allen teilgerahmten Seitenwänden alleinstehend mit einer Glasstärke von 6mm oder 8mm
  - Allen Modellen der Serie HÜPPE Xtensa pure
  - Allen Türvarianten mit festem Segment und Seitenwänden der Serien:
    - HÜPPE Solva/SolvaPro teilgerahmt
    - HÜPPE Enjoy pure teilgerahmt
  - Allen Türvarianten mit festem Segment der Serien HÜPPE Design pure/elegance
2. Bestellen Sie das Select+ Wandleisten Kit
3. Wählen und bestellen Sie ebenfalls die von Ihnen gewünschten Select+ Organizer



Ein echter Hingucker -  
HÜPPE Select+ in der White Edition

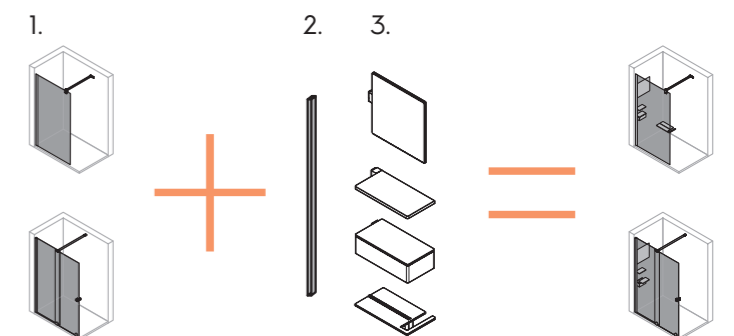



**HÜPPE GmbH**

Industriestraße 3  
26160 Bad Zwischenahn  
Germany

T +49 4403 67-0

F +49 4403 67-100

hueppe@hueppe.com

[www.hueppe.com](http://www.hueppe.com)

96721000 06/2023

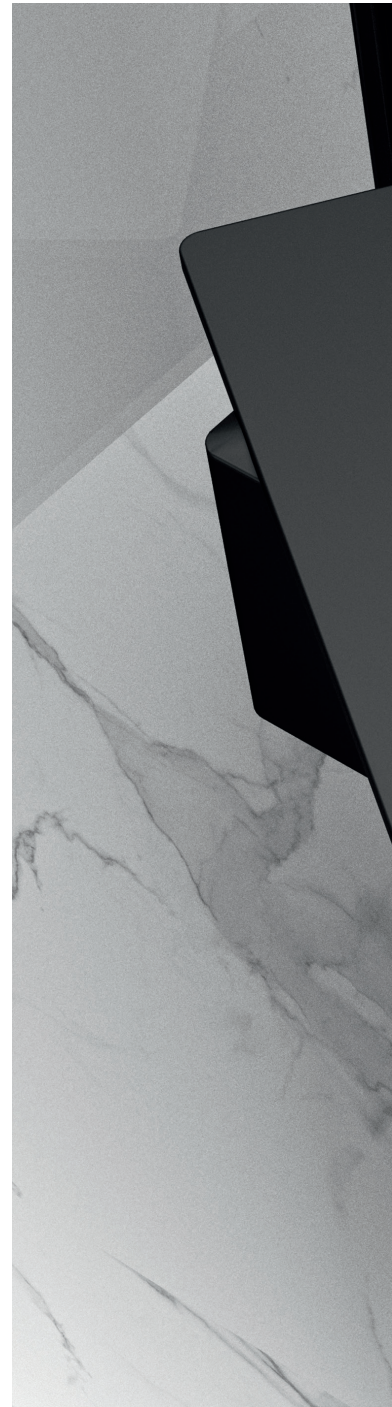

**HÜPPE**